

ASTRUM

— AMPANG —



Harga Berpatutan

Lokasi Strategik

Susun Atur Praktikal



Sambungan terus ke Stesen LRT Jelatek

Berdekatan pusat membeli-belah, sekolah, institusi kesihatan dan taman rekreasi



4km dari Pusat Bandar KL

Landskap Galaksi berkeluasan 5 ekar



Lengkap dengan 62 fasiliti

Susun atur praktikal dan jimat ruang



DARI **RM 250K***
UNTUK SEUNIT HARTANAH TOD DI KL

* Tertakluk kepada terma dan syarat

MENARA BERKEMBAR KLCC

STESEN LRT JELATEK



PELAN LANTAI

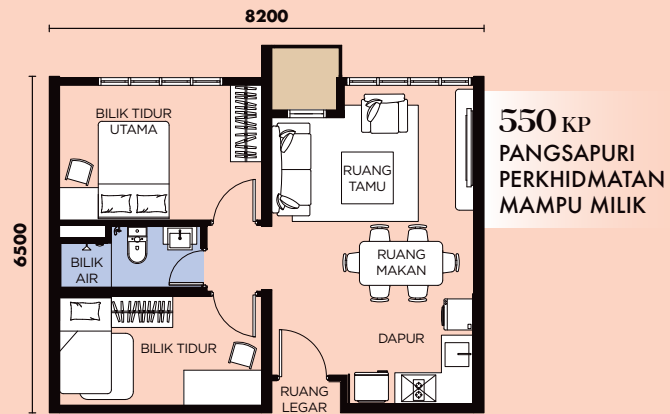
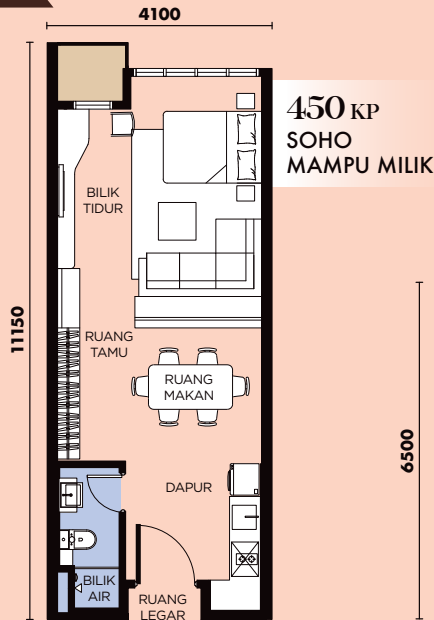

SUSUN ATUR PELAN UNIT TIPIKAL

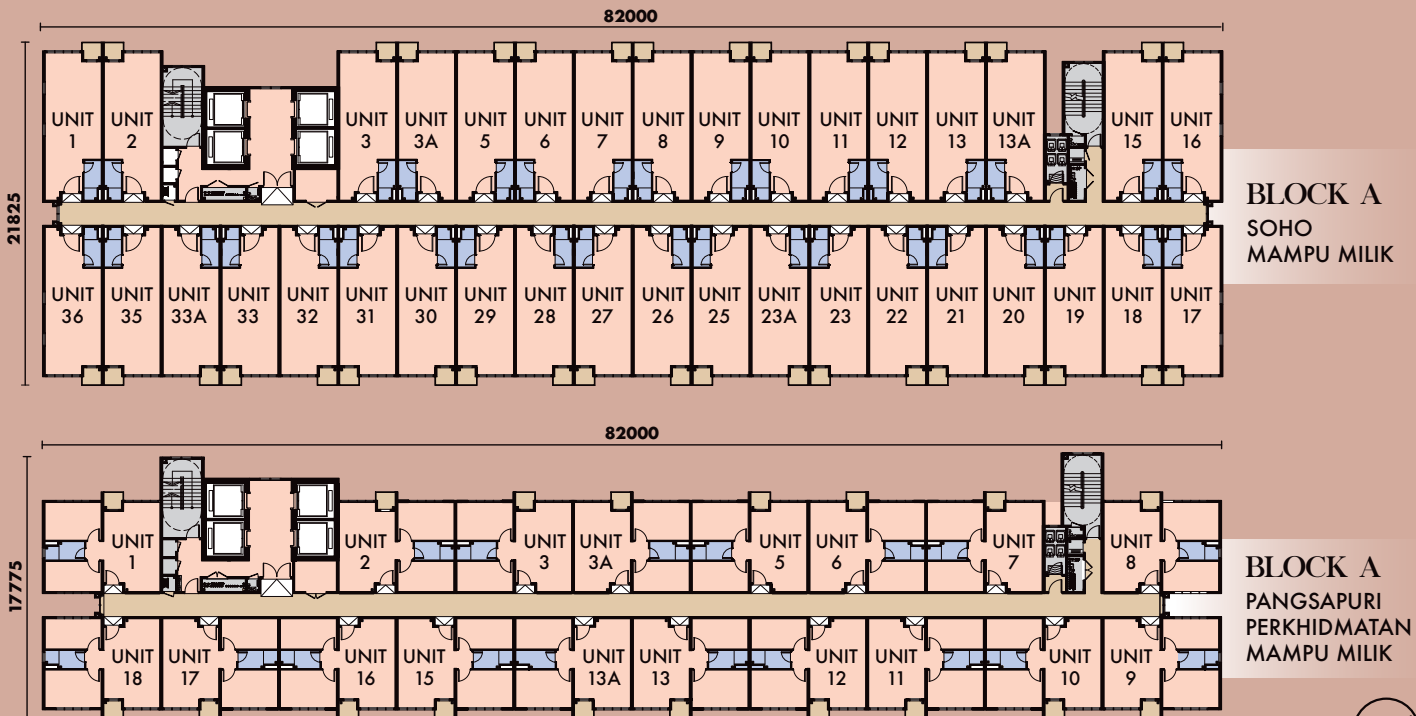

KRITERIA PEMOHON UNTUK RUMAH MAMPU MILIK LPHS

- i Warganegara Malaysia.
- ii Berumur 21 tahun ke atas.
- iii Pendapatan isi rumah individu atau gabungan (suami & isteri) antara RM2,500 hingga RM15,000 sebulan (pendapatan kasar).
- iv Pemohon tidak mempunyai sebarang unit Pangsapuri Kediaman Komersial/ 'Boutique Offices' Mampu Milik atau yang setaraf dengannya.
- v Permohonan Pindah Milik hanya dibenarkan selepas lima (5) tahun daripada Pemilikan Kosong (Vacant Possession) dengan kebenaran Pihak Berkuasa Negeri.

HUBUNGI UNTUK MAKLUMAT LANJUT.

Setia Awan
Making Dreams Possible

ASTRUM AMPANG SDN. BHD. (864153-V)
Formerly Known As Greenstone Development Sdn. Bhd.
Units 109, 110 Block G Pusat Dagangan Phileo
Damansara 1 No.9 Jalan 16/11, Off Jalan
Damansara 46350 Petaling Jaya, Malaysia

Pendaftaran :



Astrum Ampang Gallery
3°10'08.3"N 101°44'07.6"E

018-371 2888
www.astrumampang.com

